

Libretto istruzioni

Instruction booklet

Notice d'emploi et d'entretien

Betriebsanleitung

Manual de instrucciones



VORTRONIC 200 T - DEPURO 200 T E

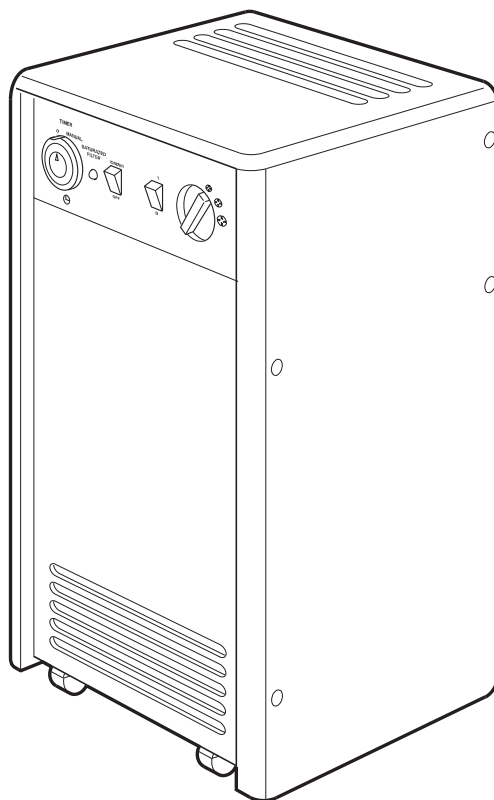

Prima di usare il prodotto, leggere attentamente queste istruzioni. Vortice non può essere considerata responsabile per eventuali danni a persone o cose causate dalla non applicazione di quanto contenuto nel libretto.

Seguire tutte le istruzioni per assicurare la sua durata, la sua affidabilità elettrica e meccanica.

Conservare sempre questo libretto d'istruzioni.

Indice

	IT
Descrizione ed impiego	4
Attenzione - Avvertenza	6
Caratteristiche tecniche	8
Operazioni prima dell'uso	21
Funzionamento	22
Pulizia dei filtri	25
Ricambi	27
Informazione importante per lo smaltimento ambientalmente compatibile	28

Before using your product, read these instructions carefully. Vortice cannot assume any responsibility for damage to property or personal harm resulting from failure to abide by the conditions given in this booklet.

Following these instructions will assure long service life and overall electrical and mechanical reliability.

Keep this instruction booklet in safe place.

Index

	EN
Description and operation	4
Warning - Caution	9
Technical specifications	11
Instructions prior operation	21
Operation	22
Cleaning the filters	25
Spares parts	27
Important information concerning the environmen- tally compatible disposal of the appliance	28

Avant d'utiliser le produit, lire attentivement ces instructions. Vortice ne pourra être tenu pour responsable des dommages éventuels causés aux personnes ou aux choses par suite du non respect de ce qui est présenté dans le présent livret.

Le respect de toutes les indications reportées dans ce livret garantira une longue durée de vie ainsi que la fiabilité électrique et mécanique de cet appareil.

Conserver toujours à portée de main le présent livret d'instructions

Sommaire

	FR
Description et mode d'emploi	4
Attention - Notice	12
Caractéristiques techniques	14
Mode d'emploi préliminaire	21
Fonctionnement	22
Nettoyage des filtres	25
Pièces de rechange	27
Information importante pour l' élimination compatible avec l'environnement	28

Bevor das Gerät verwendet wird, muß dies Anweisungen genau durchlesen werden. Vortice kann nicht für Personen- oder Sachschäden zur Verantwortung gezogen werden, die auf eine Nichtbeachtung der Hinweise in dieser Betriebsanleitung zurückzuführen sind. Befolgen Sie alle Anweisungen, um eine lange Lebensdauer, sowie die elektrische und mechanische Zuverlässigkeit des Geräts zu gewährleisten. Diese Betriebsanleitung ist gut aufzubewahren.

Inhalt

DE

Beschreibung und Gebrauch	4
Achtung - Wichtiger Hinweis	15
Technische Eigenschaften	17
Gebrauchsanweisung vor Betrieb	21
Betrieb	22
Reinigung der filter	25
Ersatzteile	27
Wichtige Information für den Benutzer zur umweltfreundlichen Entsorgung des Gerätes	28

Antes de usar el producto, leer atentamente estas instrucciones. Vortice no se hace responsable de los eventuales daños ocasionados a personas o cosas como resultado del incumplimiento de las indicaciones de este manual.

Seguir estas instrucciones para asegurar la duración y fiabilidad eléctrica y mecánica del aparato.

Conservar este manual de instrucciones.

Índice

ES

Descripción y uso	4
Atención - Advertencia	18
Características técnicas	20
Antes del uso	21
Funcionamiento	22
Cómo limpiar los filtros	25
Recambios	27
Información importantes obre eliminación respetuosa con el medio ambiente	28

DESCRIZIONE ED IMPIEGO

DESCRIPTION AND OPERATION DESCRIPTION ET MODE D'EMPLOI BESCHREIBUNG UND GEBRAUCH DESCRIPCIÓN Y USO

IT Il prodotto che Lei ha acquistato è un prodotto Vortice ad alta tecnologia, progettato e costruito per contribuire alla soluzione del problema dell'inquinamento negli ambienti chiusi, che sta assumendo dimensioni sempre più preoccupanti. Il depuratore migliora la qualità della vita donando, se usato in modo corretto, lunghi anni di aria pulita e purificata dagli elementi inquinanti. La sua azione si rivela determinante quando nell'ambiente vivono bambini o persone anziane, esposte e più sensibili all'inquinamento.

EN The design and construction of the Vortice high-tech product you have just purchased helps to solve a problem that is of continually growing concern: polluted air in closed environments. When properly used, the purifier provides many years of clean, pollutant-free air, thereby improving the quality of life. Moreover, the purifier action is particularly useful and important in rooms inhabited by persons who are more vulnerable to the adverse effects of pollution, such as babies, children and older people.

FR Le produit que vous avez acheté est un produit Vortice de haute technologie, conçu et construit pour contribuer à la solution du problème de la pollution de l'air dans les locaux fermés, qui est en train de prendre des dimensions de plus en plus préoccupantes. Le purificateur améliore la qualité de la vie en donnant, quand on l'utilise correctement, de longues années d'air propre et purifié des éléments polluants. Son action s'avère déterminante quand des enfants ou des personnes âgées, plus exposées et plus sensibles à la pollution, vivent dans les locaux.

DE Das von Ihnen erworbene Produkt ist ein hochtechnologisches Produkt von Vortice, projektiert und konstruiert um Verunreinigungsprobleme in geschlossenen Räumen zu lösen, die immer beunruhigendere Formen annehmen. Der Reinigungsapparat verbessert die Lebensqualität und erzeugt, richtig angewandt, für viele Jahre saubere und von verschmutzenden Elementen gereinigte Luft. Sein Einsatz ist besonders dann maßgebend, wenn in der Umgebung Kinder oder alte Menschen leben, die der Verunreinigung ausgesetzt sind und sensibler auf sie reagieren.

ES El producto que Ud. ha comprado es un depurador Vortice de alta tecnología proyectado y fabricado para solucionar los problemas de contaminación en ambientes cerrados, que día tras día adquieren dimensiones cada vez más preocupantes. El depurador mejora la calidad de vida otorgando ao tras ao aire limpio y puro, libre de partículas contaminantes. Su acción es fundamental para purificar ambientes en los que viven nios o ancianos, por ser éstos más sensibles a la contaminación.

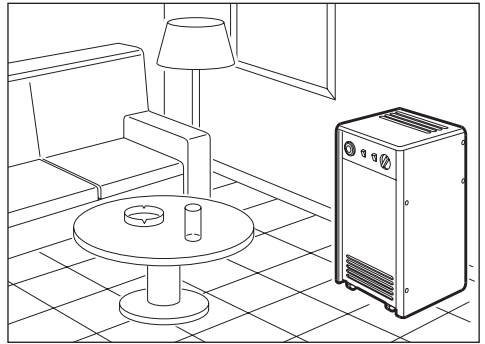
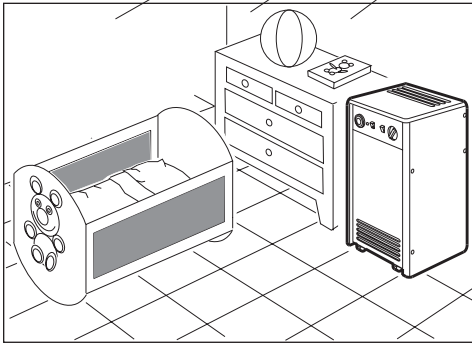
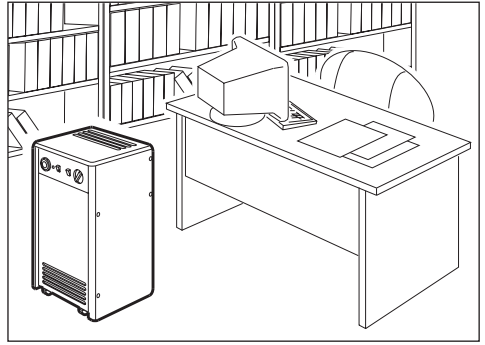
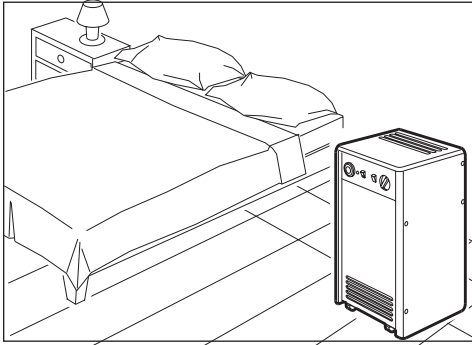



Attenzione: questo simbolo indica precauzioni per evitare danni all'utente

- Non usare questo prodotto per una funzione differente da quella esposta in questo libretto.
- Dopo aver tolto il prodotto dal suo imballo, assicurarsi della sua integrità: nel dubbio rivolgersi subito ad un Centro Assistenza Tecnica autorizzato Vortice. Non lasciare le parti dell'imballo alla portata di bambini o incapaci.
- Non sedersi sull'apparecchio.
- L'uso di qualsiasi apparecchio elettrico comporta alcune regole fondamentali, tra le quali: a) non deve essere toccato con mani bagnate o umide; b) non deve essere toccato a piedi nudi; c) non deve essere usato da bambini od incapaci.
- Questo apparecchio non è da intendersi adatto all'uso da parte di persone (incluso bambini) con ridotte capacità fisiche, sensoriali o mentali, o prive di esperienza e conoscenza, a meno che siano state supervisionate o istruite riguardo all'uso dell'apparecchio da una persona responsabile della loro sicurezza. I bambini dovrebbero essere supervisionati per assicurarsi che non giochino con l'apparecchio.
- Non utilizzare l'apparecchio in presenza di sostanze o vapori infiammabili come alcool, insetticidi, benzina, ecc.
- Se si decide di eliminare definitivamente l'apparecchio, spegnere l'interruttore, togliere la spina del cavo di alimentazione dalla presa e tagliare la spina. Riporre infine il prodotto lontano da bambini od incapaci.
- Non introdurre oggetti attraverso le griglie dell'aria al fine di evitare danni personali o danni al prodotto.
- Evitarne l'uso mentre si fa il bagno o la doccia.
- Non accedere all'interno dell'apparecchio quando la spina è innestata.
- Prima di aprire il prodotto per qualunque operazione di pulizia o manutenzione, scollegare il prodotto dalla rete di alimentazione.

! **Avvertenza:** questo simbolo indica precauzioni per evitare in convenienti al prodotto

- Non apportare modifiche di alcun genere al prodotto.
- Durante il funzionamento l'apparecchio emette una bassissima quantità di ozono contenuta entro i limiti definiti dalle norme.
- Spegnere l'interruttore dell'apparecchio quando non è utilizzato.
- Non appoggiare oggetti sull'apparecchio.
- Non coprire e non ostruire le due griglie di aspirazione e mandata dell'apparecchio.
- Non lasciare l'apparecchio esposto ad agenti atmosferici (pioggia, sole, ecc.).
- Si sconsiglia l'uso dell'apparecchio vicino a fonti di calore: stufe, caminetti, ecc.
- L'apparecchio non deve essere usato all'aperto o in serre.
- L'apparecchio non sostituisce gli aspiratori per cucina.
- L'apparecchio non elimina l'ossido di carbonio.
- Posizionare l'apparecchio ad almeno 1 metro di distanza da masse metalliche (termosifoni) e da televisori, hi-fi, computer, al fine di evitare interferenze.
- Ispezionare visivamente e periodicamente l'integrità dell'apparecchio. In caso d'imperfezioni, non utilizzare l'apparecchio e contattare subito un Centro Assistenza Tecnica autorizzato Vortice.
- In caso di cattivo funzionamento e/o guasto, spegnere l'interruttore dell'apparecchio. Rivolgersi subito ad un Centro Assistenza Tecnica autorizzato Vortice e richiedere, per l'eventuale riparazione, l'uso di ricambi originali Vortice.
- Se il prodotto cade o riceve forti colpi farlo verificare subito presso un Centro di Assistenza Tecnica autorizzato.
- L'impianto elettrico a cui collegare il prodotto deve essere conforme alle norme vigenti.
- L'apparecchio deve essere correttamente collegato ad un efficace impianto di messa a terra, come previsto dalle vigenti norme di sicurezza elettrica. Incaso di dubbio, richiedere un controllo accurato subito a persona professionalmente qualificata.
- Collegare il prodotto alla rete di alimentazione/presa elettrica solo se la portata dell'impianto/presa è adeguata alla sua potenza massima. In caso contrario rivolgersi subito a persona professionalmente qualificata.
- Se la presa elettrica è di tipo diverso rispetto alla spina di cui l'apparecchio è munito, farla sostituire da persona professionalmente qualificata con altra di tipologia corretta. Evitare l'uso di adattatori, prese multiple e/o prolunghe; se necessario, utilizzarle solo se conformi alle vigenti norme di sicurezza.
- Non tirare il cavo di alimentazione, non porlo in prossimità di fonti di calore e svolgerlo sempre completamente per evitare pericolosi surriscaldamenti. In caso di danneggiamento del cavo provvedere tempestivamente alla sua sostituzione che deve essere eseguita presso un Centro Assistenza Tecnica autorizzato Vortice.
- Non appoggiare utensili o materiali sul cavo di alimentazione.

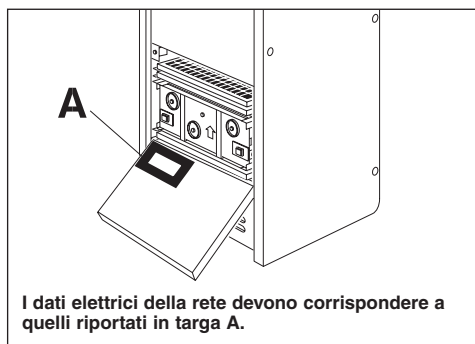

PER UN BUON FUNZIONAMENTO

- Si consiglia di attivare l'apparecchio nel momento in cui sostanze inquinanti vanno ad aggiungersi all'aria dell'ambiente (fumo di sigarette, odori vari).
- L'apparecchio deve essere utilizzato completo di tutti i filtri in dotazione.
- Il funzionamento dell'apparecchio è basato sul sistema della depurazione a riciclo d'aria, di conseguenza porte e finestre devono restare chiuse durante l'utilizzo.

CARATTERISTICHE TECNICHE

1	PREFILTRO METALLICO	Elimina le grosse impurità contenute nell'aria ed è lavabile (filacci, lanuggine ecc).
2	FILTRO ELETTROSTATICO	Trattiene le piccole particelle inquinanti anche quelle di dimensioni microscopiche. Questo filtro è lavabile seguendo scrupolosamente le relative istruzioni.
3	FILTRO IN POLIESTERE IMPREGNATO DI CARBONE ATTIVO	Assorbe i primi odori contenuti nel flusso dell'aria e trattiene eventualmente particelle che si distaccano dal filtro elettrostatico. È necessario sostituirlo periodicamente.
4	FILTRO DI CARBOCOCCO	Con un altissimo potere assorbente elimina odori ed esalazioni gassose inquinanti. Deve essere sostituito periodicamente.
5	ELETTRODO IONIZZATORE	Genera ioni negativi che migliorano biologicamente la qualità dell'aria (funziona solo con il filtro elettrostatico inserito).

DATI TECNICI	
Tensione alimentazione	230 V ~ 50Hz
Potenza assorbita alla velocità max (W)	72
Dimensioni (mm)	370 x 425 x 800
Peso (kg)	30
Adatto per locali fino a m ³	200

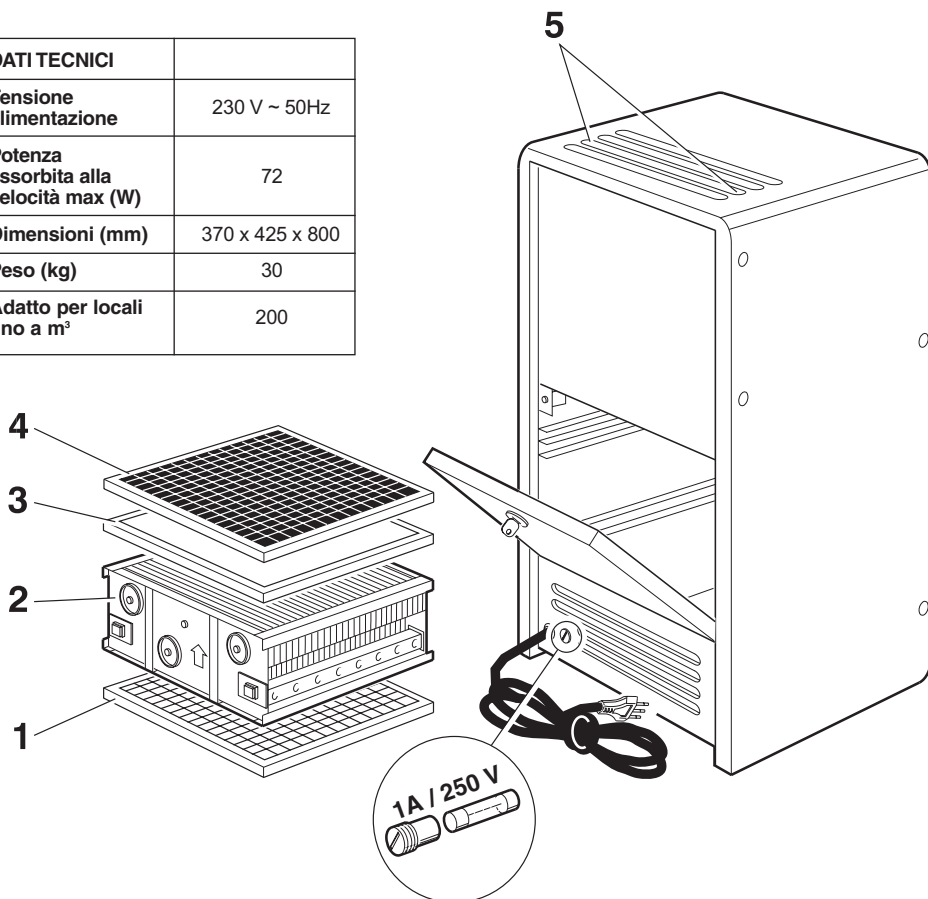



Warning: this symbol indicates that care must be taken to avoid injury.

- Do not use this appliance for any other application than stated in this booklet.
- After removing the appliance from its packaging, ensure that it is complete and undamaged. If in doubt contact a professionally qualified electrician or contact Vortice*. Do not leave packaging within the reach of children or infirm persons.
- Do not sit on the unit.
- Certain fundamental rules must be observed when using any electrical appliance: a) Never touch appliances with wet or damp hands; b) Never touch appliances while barefoot; c) Do not allow young children or infirm persons to use the appliance without supervision.
- Never allow children or infirm persons to use the appliance unattended. Children must always be supervised to ensure that they do not play with the appliance.
- Do not operate the appliance in the presence of strong chemicals, inflammable vapours (alcohol, insecticides, petrol, etc.).
- To permanently remove the equipment, turn the switch off and disconnect the supply cable from the socket then dispose of safely.
- Do not introduce fingers or objects through the air grilles.
- Do not use the device while bathing or having a shower.
- Do not touch the inner part of the device when it is plugged in.
- Before opening the unit to perform any cleaning or maintenance operations whatsoever, disconnect the unit from the mains.
- Certain fundamental rules must be observed when using any electrical appliance, including:
 - never touch electrical appliances with wet or damp hands;
 - never touch appliances while barefoot;
 - never allow children or infirm persons to operate appliances unattended
- This appliance is not suitable for use by children or by individuals with reduced physical, sensorial or mental capacities, or by inexperienced or untrained individuals, unless they are supervised or instructed in its use by a person responsible for their safety. Children must always be supervised to ensure that they do not play with the appliance.

* (or an authorized Vortice dealer if you are outside the UK-Ireland territory)

! **Caution:** this symbol denotes precautions that must be taken to avoid damage to the appliance.

- Do not make modifications of any kind to the appliance
- During functioning the appliance emits very small quantities of ozone. Ozone emission is well within legally permitted limits.
- Switch the appliance off when it is not in use
- Do not place objects on top of the appliance.
- Do not cover the appliance's intake and outlet grilles.
- Do not expose the appliance to the weather (rain, sun, etc.).
- Do not use the appliance near sources of heat like heaters, fires, etc.
- Do not use the appliance outdoors or in greenhouses.
- Do not use the appliance as a replacement for cooker hoods.
- The appliance does not eliminate carbon monoxide.
- Position the appliance at least 1 metre away from metallic items (like radiators), and electronic appliances like televisions, hi-fi systems, and computers, to avoid unnecessary interference.
- Regularly inspect the appliance for visible defects. If any are found, do not operate the appliance but contact Vortice* immediately.
- Switch the appliance off immediately if it malfunctions or develops a fault. Contact Vortice* immediately and ensure that only original Vortice spares are used for repairs.
- Should the appliance be dropped or suffer a heavy blow, have it checked immediately by Vortice*.
- Ensure that the electrical system to which the appliance is connected complies with applicable standards.
- The appliance must be connected to an efficient earthing system in accordance with applicable electrical safety standards. If in doubt, ask a qualified electrician to perform the necessary checks.
- Check that the electrical power supply/socket provides the maximum electrical power required by the appliance. If this is not the case, arrange for a qualified electrician to make the necessary modifications.
- If the power socket is of a different type to the plug fitted on the appliance, ask a qualified technician to replace the plug with one of the right type. Avoid the use of adaptors, multiple sockets and/or extension leads. If their use proves essential, only use products that comply with applicable safety standards.
- Do not pull on the power cable, do not place it near heat sources, and always uncoil it completely to prevent dangerous overheating. If the cable becomes damaged, have it replaced immediately by Vortice*.
- Do not place tools or other materials on the mains lead.

TO ENSURE EFFICIENT OPERATION

- Switch the appliance on as soon as unpleasant substances (like cigarette smoke or odours) enter the air in the room.
- Only operate the appliance with all the relevant filters in place.
- The appliance uses an air recycling purification system. This means that doors and windows should be kept closed while the appliance is operating.

* (or an authorized Vortice dealer if you are outside the UK-Ireland territory)

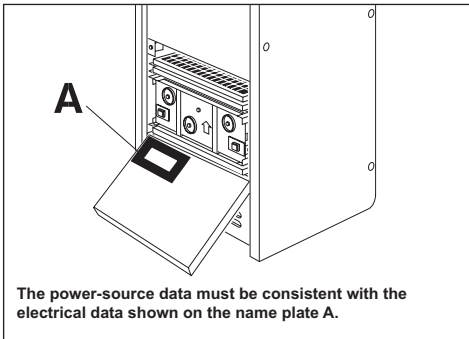

TECHNICAL SPECIFICATIONS

1	METAL PRECLEANER	It eliminates the coarser impurities contained in the air (hair, dust, skin) and it can be washed.
2	PRECIPITATOR	Retains small and even microscopic particles. This filter can be washed carefully following the related instructions.
3	POLYESTER FILTER IMPREGNATED WITH ACTIVATED CARBON	Absorbs the first odors contained in the air flow and traps any particles that may become detached from the electrostatic filter. The filter needs to be replaced periodically.
4	CARBON-COCO FILTER	An exceptionally absorbent filter that eliminates odors and polluting gaseous exhalations.
5	IONIZING ELECTRODE	Produces negative ions which biologically improve the air quality. (It functions only if the precipitator is inserted).

TECHNICAL DATA	
Mains voltage	230 V ~ 50Hz
Absorbed power (W) (max speed)	72
Size (mm)	370 x 425 x 800
Weight (kg)	30
Suitable for rooms up to m ³	200

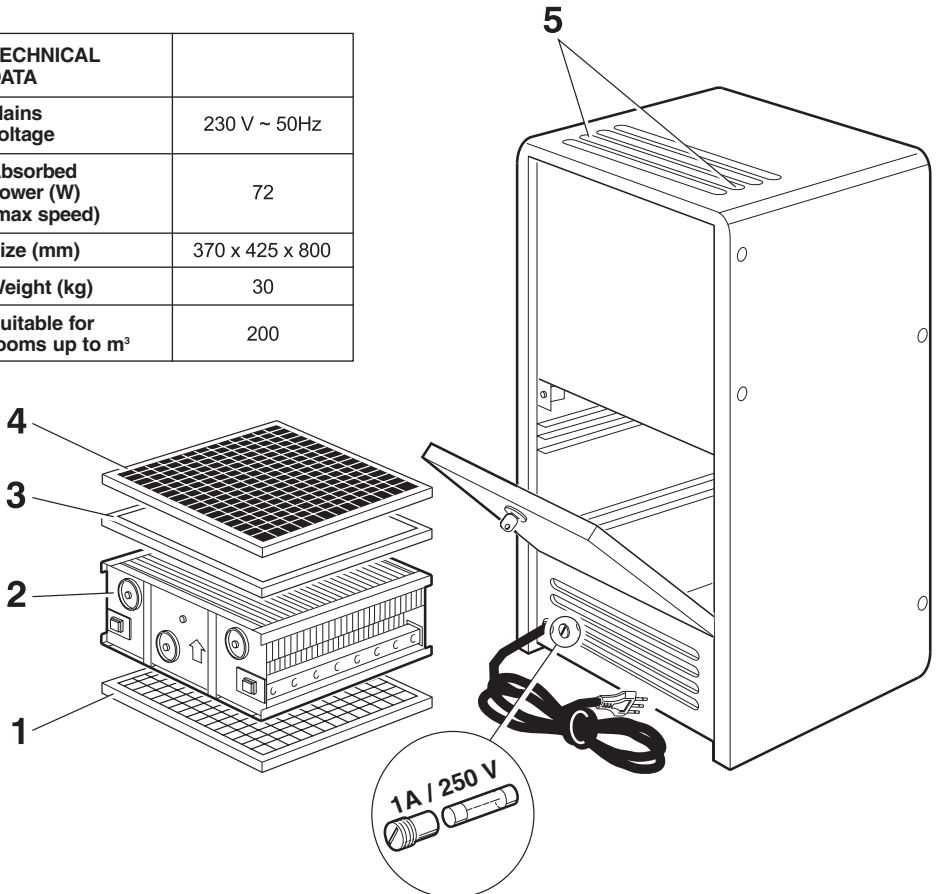



Attention: ce symbole indique la nécessité de quelques précautions pour la sécurité de l'utilisateur

- Ne pas utiliser ce produit pour une fonction autre que celle qui est indiquée dans le livret.
- Contrôler l'intégrité du produit après l'avoir extrait de son emballage; en cas de doute, s'adresser immédiatement à un professionnel qualifié ou un Service après-vente agréé Vortice. Placer les éléments de l'emballage hors de la portée des enfants ou des personnes non expertes.
- Ne pas s'asseoir sur l'appareil.
- L'utilisation de tout appareil électrique comporte l'observation de quelques règles fondamentales, entre autres: a) ne pas toucher l'appareil avec les mains mouillées ou humides; b) ne pas toucher l'appareil en étant pieds nus; c) mettre hors de portée des enfants et des personnes non expertes.
- Ne pas utiliser l'appareil en présence de substances ou de vapeurs inflammables telles que alcool, insecticides, essence, etc.
- Cet appareil n'est pas approprié à l'emploi de la part de personnes (y compris les enfants) avec des capacités physiques, sensorielles ou mentales réduites ou sans expérience ni connaissance, à moins qu'elles ne soient surveillées ou qu'elles n'aient été instruites au sujet de l'emploi de l'appareil par une personne responsable de leur sécurité. Les enfants doivent être surveillés pour s'assurer qu'ils ne jouent pas avec l'appareil.
- Si l'on souhaite éliminer définitivement l'appareil, éteindre l'interrupteur, débrancher la fiche de la prise d'alimentation et couper la fiche. Enfin, placer le produit loin des enfants ou des personnes irresponsables.
- Ne pas introduire les doigts ou d'autres objets dans les grilles d'air, afin d'éviter des dommages aux personnes ou à l'appareil.
- Eviter d'utiliser l'appareil lorsqu'on prend une douche ou un bain.
- Lorsque la prise est branchée, ne pas toucher l'intérieur de l'appareil.
- Avant d'ouvrir le produit pour toute opération de nettoyage et entretien, le débrancher du réseau d'alimentation.



Notice: ce symbole indique la nécessité de prendre des précautions pour éviter d'endommager l'appareil

- Ne modifier l'appareil en aucune façon.
- Durant le fonctionnement, l'appareil émet une très faible quantité d'ozone contenue dans les limites définies par les normes.
- Éteindre l'interrupteur de l'appareil lorsqu'il n'est pas utilisé.
- Ne rien poser sur l'appareil.
- Ne pas couvrir ni obstruer les grilles d'aspiration et de refoulement de l'appareil.
- Ne pas exposer l'appareil aux agents atmosphériques (pluie, soleil etc).
- Ne pas utiliser l'appareil près de sources de chaleur: poêles, cheminées etc.
- L'appareil ne doit pas être utilisé en plein air ni dans des serres.
- L'appareil ne remplace pas les hottes de cuisine.
- L'appareil n'élimine pas l'oxyde de carbone.
- Le positionner à au moins 1 mètre des appareils métalliques (radiateurs) et des téléviseurs, chaînes hi-fi, ordinateurs, afin d'éviter les interférences.
- Contrôler périodiquement, de visu, l'intégrité de l'appareil. En cas de défectuosité, ne pas utiliser l'appareil et contacter immédiatement un Service après-vente agréé Vortice.
- En cas de dysfonctionnement et/ou de panne, éteindre l'interrupteur de l'appareil. S'adresser immédiatement à un Service après-vente agréé Vortice et demander, en cas de réparation, l'emploi de pièces détachées originales Vortice.
- Si l'appareil tombe ou reçoit des coups violents, le faire vérifier immédiatement auprès d'un Service après-vente agréé Vortice.
- L'installation électrique à laquelle l'appareil est branché doit être conforme aux normes en vigueur.
- L'appareil doit être correctement relié à une installation efficace de mise à la terre, comme prévu par les normes de sécurité électrique en vigueur. Dans le doute, demander un contrôle soigné à du personnel professionnellement qualifié.
- Brancher l'appareil au réseau d'alimentation/à la prise électrique uniquement si la puissance de l'installation/prise est adaptée à la puissance maximale de l'appareil. Dans le cas contraire, s'adresser immédiatement à du personnel professionnellement qualifié.
- Si la prise électrique est de type différent par rapport à la fiche dont l'appareil est équipé, la faire remplacer par du personnel professionnellement qualifié avec une autre typologie correcte. Éviter les adaptateurs, prises multiples et/ou rallonges; le cas échéant, les utiliser exclusivement si conformes aux normes de sécurité en vigueur.
- Ne pas tirer sur le câble d'alimentation, ne pas le placer à proximité de sources de chaleur et le dérouler entièrement pour exclure les surchauffes dangereuses. En cas d'endommagement du câble, le faire remplacer immédiatement par un Service après-vente agréé Vortice.
- Ne pas poser d'outils ou matériaux sur le câble d'alimentation.

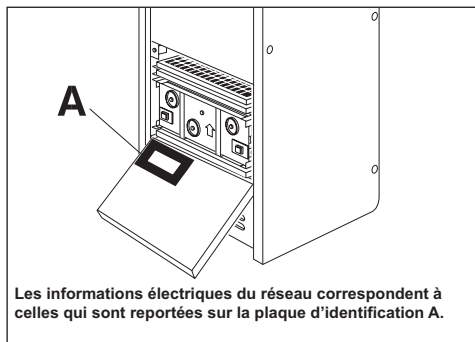

POUR UN BON FONCTIONNEMENT

- Il est conseillé de mettre l'appareil en marche lorsque des substances polluantes s'ajoutent à l'air du milieu (fumée de cigarettes, odeurs diverses).
- L'appareil doit être utilisé avec tous les filtres fournis.
- Le fonctionnement de l'appareil se base sur le système d'épuration à recyclage de l'air; en conséquence, les portes et les fenêtres doivent être fermées pendant l'emploi.

CARACTÉRISTIQUES TECHNIQUES

1	PREFILTRE METALLIQUE	Il élimine les grosses impuretés de l'air (fils, duvet etc.) et il est lavable.
2	FILTRE ELECTROSTATIQUE	Il retient les petites particules polluantes, même celles de dimensions microscopiques. Ce filtre doit être lavé en suivant scrupuleusement les instructions données.
3	FILTRE EN POLYESTER IMPREGNE DE CHARBON ACTIF	Absorbe les premières odeurs contenues dans le flux de l'air et retient les particules éventuelles qui se détachent du filtre électrostatique. Doit être remplacé périodiquement.
4	FILTRE DE CARBOCOCO	Grâce à son très haut pouvoir absorbant, il élimine les odeurs et les émissions gazeuses polluantes. Doit être remplacé périodiquement.
5	ELECTRODE IONISANTE	Elle produit des ions négatifs qui améliorent la qualité de l'air du point de vue biologique. (Elle fonctionne seulement avec le filtre électrostatique allumé).

DONNEES TECHNIQUES	
Tension d'alimentation	230 V ~ 50Hz
Puissance absorbée (W) (vitesse max.)	72
Dimensions (mm)	370 x 425 x 800
Poids (kg)	30
Indiqué pour locaux jusqu'à m³	200

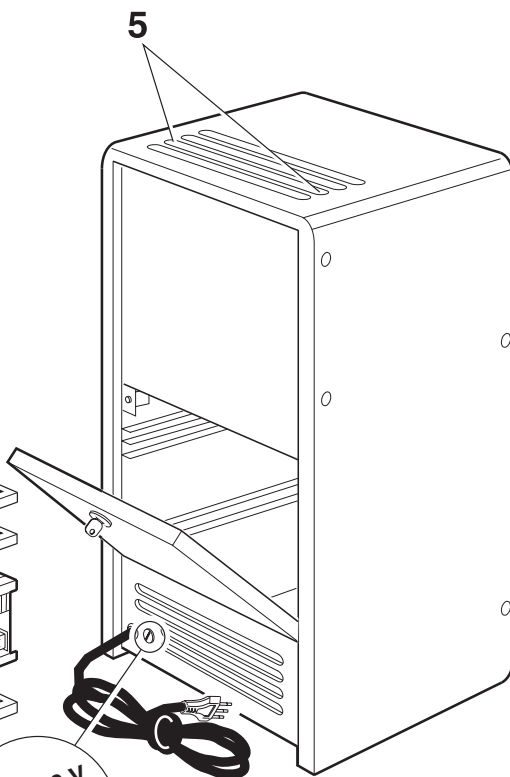
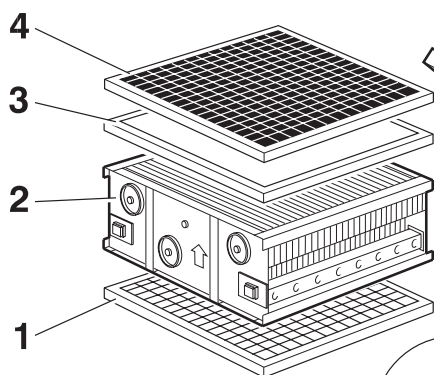



Achtung: dieses Symbol zeigt Vorsichtsmaßnahmen für den Bediener an, um Schäden zu vermeiden

- Dieses Gerät darf nur für den Verwendungszweck eingesetzt werden, der in der vorliegenden Bedienungsanleitung beschrieben ist.
- Nach dem Entfernen des Verpackungsmaterials ist der Artikel auf Unversehrtheit zu überprüfen: wenden Sie sich im Zweifelsfall unverzüglich an qualifiziertes Fachpersonal oder an einen Vortice-Vertragshändler. Das Verpackungsmaterial vor Kindern und unbefähigten Personen fernhalten.
- Sich nicht auf das Gerät setzen
- Beim Einsatz eines beliebigen Elektrogerätes müssen stets einige Grundregeln beachtet werden, darunter im einzelnen: a) das Gerät darf nicht mit nassen oder feuchten Händen berührt werden; b) das Gerät nicht barfuß berühren; c) das Gerät darf nicht von Kindern oder unbefähigten Personen benutzt werden.
- Dieses Gerät darf von Kindern oder Personen mit eingeschränkten körperlichen oder geistigen Fähigkeiten oder mangelnder Erfahrung bzw. Kenntnis nur unter der Aufsicht oder nach gründlicher Unterweisung und Überprüfung seitens einer für ihre Sicherheit verantwortlichen Person bedient werden Kinder sind zu überwachen, damit sie nicht mit dem Gerät spielen.
- Verwenden Sie das Gerät nicht in der Nähe entflammbarer Substanzen oder deren Dämpfe Ausdünstungen wie Alkohol, Insektizide, Benzin usw.
- Soll das Gerät endgültig entfernt werden, den Schalter ausschalten, den Stecker aus der Steckdose ziehen und das Kabel durchtrennen. Das Produkt von Kindern und geistig Unzurechnungsfähigen fernhalten.
- Keine finger oder gegenstände durch die luftgitter stecken, um schäden an personen oder am gerät zu vermeiden.
- Das Gerät darf nicht während des Badens oder Duschens verwendet werden.
- Das Gerät darf nicht im Freien oder in Gewächshäusern verwendet werden.
- Vor dem Öffnen des Gerätes für Reinigungs- oder Wartungsarbeiten ist die Stromversorgung zu unterbrechen.



Hinweis: dieses Symbol zeigt Vorsichtsmaßnahmen an um Schäden am Gerät zu vermeiden

- Keine Änderungen am Gerät vornehmen.
- Das Gerät gibt während des Betriebs eine geringe Menge an Ozon ab, die die zulässigen Grenzwerte nicht überschreitet.
- Das Gerät ausschalten, wenn es nicht benutzt wird.
- Keine Gegenstände auf dem Gerät abstellen.
- Die beiden Ansaug und Auslassgitter des Gerätes stets freihalten.
- Das Gerät keinen Witterungseinflüssen (Regen, Sonneneinstrahlung usw.) aussetzen.
- Vom Betrieb des Gerätes in der Nähe von Wärmequellen wie Öfen, Kaminen usw. ist abzuraten.
- Das Gerät darf nicht im Freien oder in Gewächshäusern verwendet werden.
- Das Gerät ist kein Ersatz für eine Küchendunstabzugshaube.
- Das Gerät kann Kohlendioxid nicht eliminieren.
- Stellen Sie das Gerät in mindestens 1 Meter Entfernung von Metallgegenständen wie Heizkörpern sowie Fernsehern, HiFi-Anlagen und Computern auf, um Funkstörungen zu vermeiden.
- Den einwandfreien Zustand des Gerätes regelmäßig überprüfen. Bei festgestellten Mängeln das Gerät nicht benutzen und sofort einen Vortice-Vertragshändler aufsuchen.
- Sollte das Gerät defekt sein oder gar nicht funktionieren, schalten Sie das Gerät bitte am Schalter aus. Wenden Sie sich sofort an einen

Vortice-Vertragshändler und verlangen Sie für eine eventuelle Reparatur die Verwendung von Vortice-Originalersatzteilen.

- Fällt das Gerät hin oder wurde es starken Stößen ausgesetzt, muss es sofort bei einem Vortice-Vertragshändler überprüft werden.
- Die Elektroanlage, an die das Produkt angeschlossen werden soll, muss den geltenden Vorschriften entsprechen.
- Das Gerät muss, den geltenden Bestimmungen entsprechend, korrekt an eine Elektroanlage mit Erdung angeschlossen werden. Im Zweifelsfall ist eine genaue Kontrolle durch eine qualifizierte Fachkraft anzufordern.
- Das Produkt nur dann an das Stromnetz/die Steckdose anschließen, wenn die Stromfestigkeit der Anlage/Steckdose für die maximale Leistung geeignet ist. Sollte dies nicht der Fall sein, ist sofort eine qualifizierte Fachkraft anzufordern.
- Falls die Steckdose und der Stecker am Gerät nicht zusammenpassen, suchen Sie Fachpersonal auf und lassen Sie den Stecker durch einen passenden ersetzen. Vermeiden Sie den Gebrauch von Adaptern, Mehrfachsteckdosen und/oder Verlängerungskabeln. Sollte deren Gebrauch unumgänglich sein, verwenden Sie ausschließlich Produkte, die den geltenden Sicherheitsvorschriften entsprechen.
- Ziehen Sie nicht am Stromkabel. Halten Sie das Stromkabel von Wärmequellen fern und wickeln Sie es stets vollständig ab, um gefährliche Überhitzung zu vermeiden. Suchen Sie bei Schäden am Stromkabel sofort einen Vortice-Vertragshändler auf und lassen Sie es ersetzen.
- Legen Sie keine Gegenstände oder Materialien auf das Stromkabel.

FÜR EINEN EINWANDFREIEN BETRIEB

- Es empfiehlt sich, das Gerät einzuschalten, wenn Zigarettenrauch, Gerüche oder Ähnliches die Raumluft belasten.
- Bauen Sie alle mitgelieferten Filter ein, bevor Sie das Gerät in Betrieb nehmen.
- Das Gerät reinigt und wälzt die Raumluft um, Türen und Fenster sind daher während des Betriebs geschlossen zu halten.

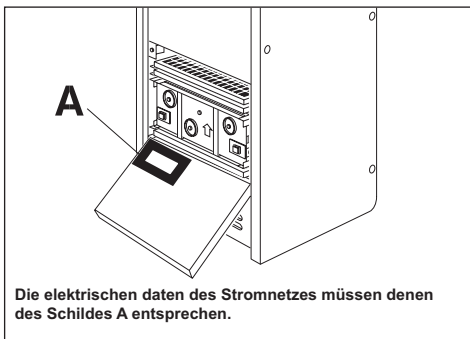

TECHNISCHE EIGENSCHAFTEN

1	METALLVORFILTER	Er beseitigt die großen in der Luft enthalten Verunreinigungen (Putzwolle, Flaum,uw) und ist waschbar.
2	ELEKTROSTATISCHER FILTER	Er hält die mikroskopisch kleinen Verunreinigungen zurück. Dieser Filter kann gemäß den nachstehenden Anweisungen ausgewaschen werden.
3	MIT AKTIVKOHLE IMPRÄGNIERTE POLYESTERFILTER	Sie absorbieren die ersten Gerüche aus dem Luftstrom und halten Partikel zurück, die sich eventuell vom elektrostatischen Filter lösen. Es ist notwendig, ihn periodisch zu ersetzen.
4	CARBOCOCO-FILTER	Mit seiner extrem hohen Absorptionskraft entfernt dieser Gerüche und verunreinigende gasförmige Ausdünstungen. Es ist notwendig, ihn periodisch zu ersetzen.
5	IONISATIONSELEKTRODEN	Sie erzeugen negative Ionen, die Luftqualität biologisch verbessern (Sie funktionieren nur wenn der elektrostatische Filter im Gerät eingesteckt ist).

TECHNISCHE DATEN	
Speise spannung	230 V ~ 50Hz
Aufgenommene Leistung (W) (max Geschwindigkeit)	72
Abmessungen (mm)	370 x 425 x 800
Gewicht (kg)	30
Geeignet für Räume bis m³	200

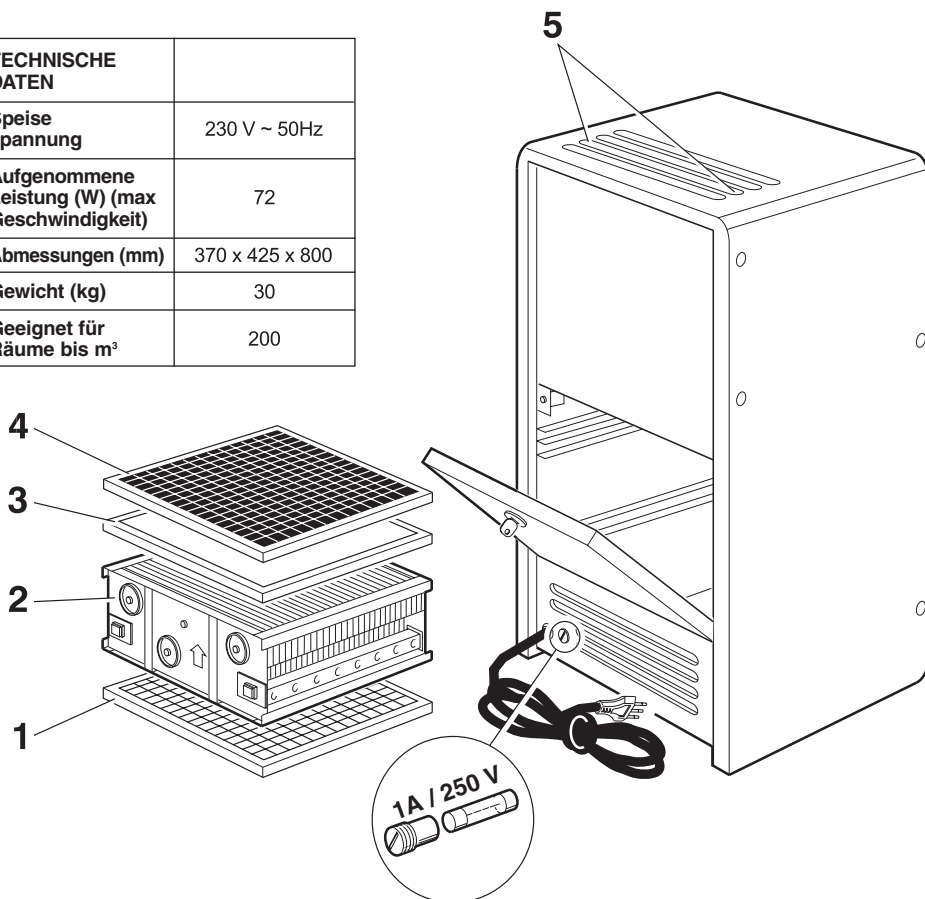



Atención: este símbolo indica precauciones para evitar daños al usuario.

- No emplear este producto con fines distintos a los previstos por este folleto.
- Una vez extraído el producto del embalaje, comprobar su integridad: en caso de duda, contactar inmediatamente con un proveedor autorizado de Vortice. No dejar el embalaje al alcance de niños o personas discapacitadas.
- No sentarse sobre el aparato.
- Cuando se utiliza un aparato eléctrico es necesario tener en cuenta algunas normas básicas: a) no tocar el aparato con las manos mojadas o húmedas; b) no tocar el aparato con los pies descalzos; c) no permitir que los niños o las personas discapacitadas utilicen el aparato.
- Si este producto se utiliza en presencia de niños, debe estar presente un adulto. Este aparato no puede ser utilizado, sin supervisión, por niños ni personas con discapacidades sensoriales o mentales que impidan la aplicación de las medidas de seguridad necesarias.
- No utilizarlo en presencia de sustancias o vapores inflamables como alcohol, insecticidas, gasolina, etc.
- Para desechar el aparato, apagar el interruptor, desconectar el enchufe del cable de alimentación y cortar el enchufe. Colocar el aparato lejos del alcance de niños o personas discapacitadas.
- No introducir objetos en las rejillas del aire, podrían causar daños materiales o personales.
- No usar el aparato al bañarse o ducharse.
- No acceder al interior del aparato cuando el enchufe está conectado.
- Antes de abrir el producto para limpiarlo o realizar el mantenimiento, es necesario desconectarlo.



Advertencia: este símbolo indica precaución para evitar daños en el producto.

- No modificar el producto.
- La cantidad de ozono emitida por el aparato mientras está funcionando no supera los límites establecidos por las normas.
- Cuando no se utiliza el aparato, el interruptor ha de estar apagado.
- No apoyar objetos sobre el aparato.
- No tapar ni obstruir las dos rejillas de aspiración y expulsión del aparato.
- No exponer el aparato a los agentes atmosféricos (lluvia, sol, etc.).
- Se aconseja no utilizar el aparato cerca de las fuentes de calor: estufas, chimeneas, etc.
- No utilizar el aparato al aire libre ni en invernaderos.
- El aparato no debe utilizarse como extractor para cocinas.
- El aparato no elimina el óxido de carbono.
- Entre el aparato y los objetos metálicos (radiadores), los televisores, los equipos de alta fidelidad y los ordenadores debe haber al menos 1 metro de distancia para evitar interferencias.
- Inspeccionar el aparato para controlar que esté en perfecto estado. Si no lo está, no utilizarlo y ponerse en contacto inmediatamente con un proveedor autorizado de Vortice.
- Si el aparato no funciona correctamente o se avería, apagar el interruptor. Ponerse en contacto inmediatamente con un proveedor autorizado de Vortice. En caso de reparación, solicitar recambios originales Vortice.
- Si el aparato se cae o recibe un golpe fuerte, contactar inmediatamente con un proveedor autorizado.
- La instalación eléctrica a la que se ha de conectarse el producto debe ser conforme con las normas vigentes.
- El aparato se ha de conectar a una toma de tierra eficiente como establecen las normas vigentes de seguridad eléctrica. En caso de duda, ponerse en contacto con personal profesional cualificado para que controle la instalación.
- Conectar el producto a la red de alimentación eléctrica o a una toma de corriente sólo si la capacidad de la instalación o la toma es adecuada a su potencia máxima. Si no lo son, ponerse en contacto inmediatamente con personal profesional cualificado.
- Si la toma de corriente no es compatible con el enchufe del aparato, deberá ser sustituida por profesionales cualificados. No usar adaptadores, enchufes múltiples ni alargadores; en caso de necesidad, utilizar componentes que cumplan los requisitos de las normas de seguridad vigentes.
- No tirar del cable de alimentación ni colocarlo cerca de las fuentes de calor. Desenrollar todo el cable para evitar que se recaliente. Si el cable se deteriora, habrá que llamar inmediatamente al proveedor autorizado de Vortice para que lo sustituya.
- No apoyar herramientas ni materiales sobre el cable de alimentación.

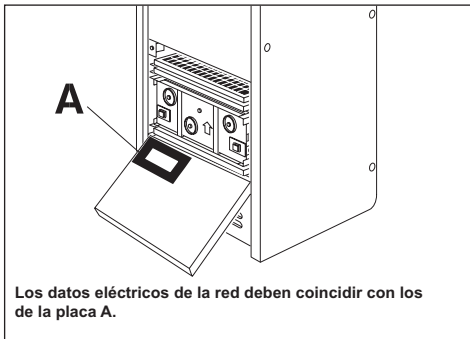

PARA UN BUEN FUNCIONAMIENTO

- Se aconseja activar el aparato cuando inicia la emisión de sustancias contaminantes para el ambiente (humo de cigarrillos, olores).
- El aparato se ha de utilizar con todos los filtros que se suministran montados.
- Este aparato depura el aire reciclandolo, por lo tanto, las ventanas y las puertas han de estar cerradas mientras está funcionando.

CARACTERÍSTICAS TÉCNICAS

1	PREFILTRO METÁLICO	Elimina las impurezas de mayor tamaño (hilos, pelusas, etc.) y es lavable.
2	FILTRO ELECTROESTÁTICO	Retiene las partículas contaminantes de menor tamaño, incluso las microscópicas. Para lavarlo, véanse las instrucciones.
3	FILTRO DE POLIÉSTER CON CARBÓN ACTIVO	Absorbe los olores y retiene las partículas que se separan del filtro electrostático. Se ha de sustituir periódicamente.
4	FILTRO DE CARBÓN ACTIVO DE COCO	Su alto poder de absorción elimina los olores y gases contaminantes. Se ha de sustituir periódicamente.
5	ELECTRODO IONIZADOR	Genera iones negativos que mejoran biológicamente la calidad del aire (funciona sólo si el filtro electrostático está activado).

DATOS TÉCNICOS	
Tensión suministro de potencia	230 V ~ 50Hz
Potencia de absorción a velocidad máx. (W)	36
Dimensiones (mm)	370 x 425 x 800
Peso (kg)	30
Apto para locales de hasta m ²	200

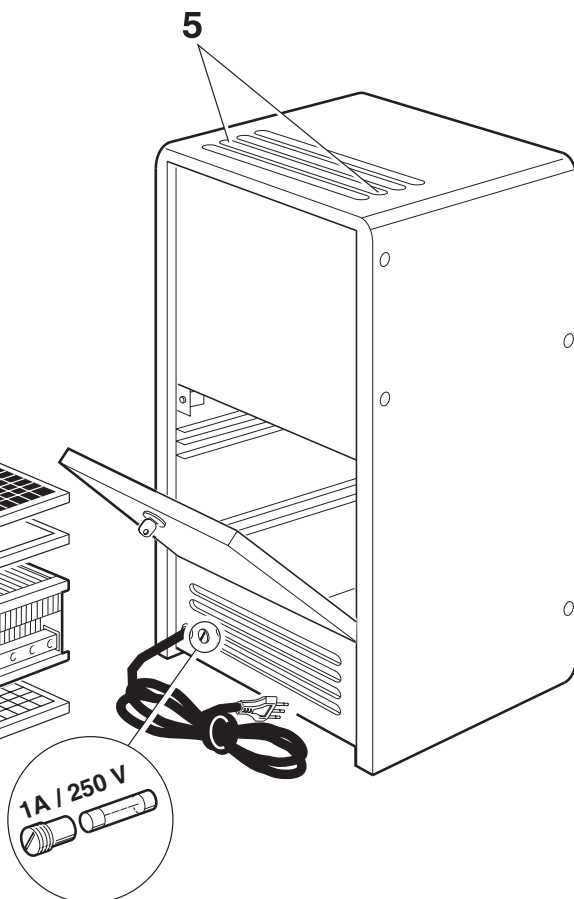
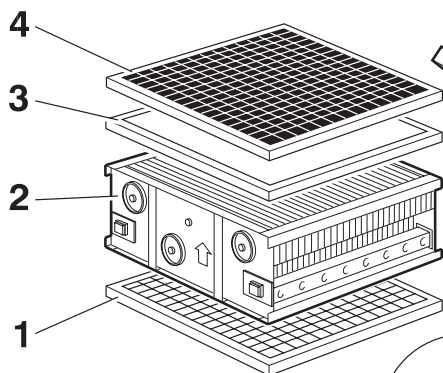

OPERAZIONI PRIMA DELL'USO

INSTRUCTIONS PRIOR OPERATION
MODE D'EMPLOI PRELIMINAIRE
GEBRAUCHSANWEISUNG VOR BETRIEB
ANTES DEL USO

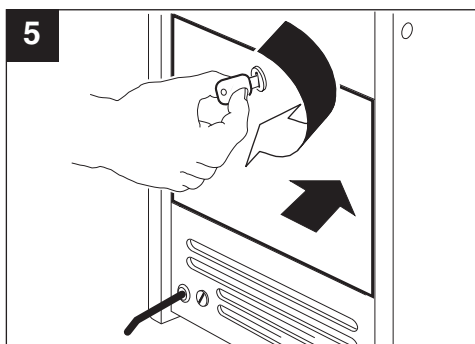
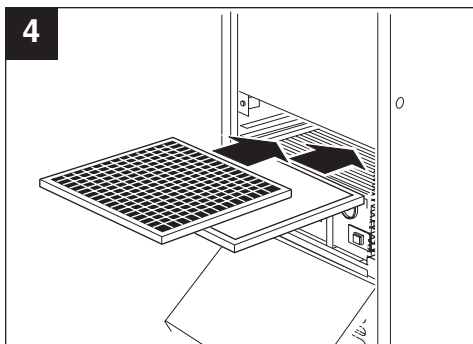
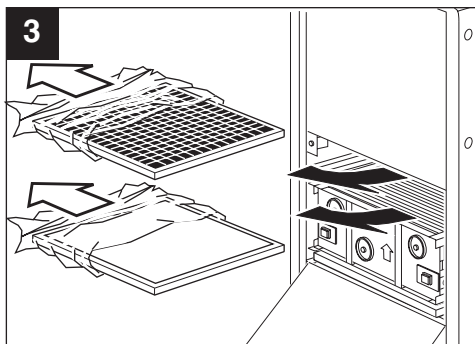
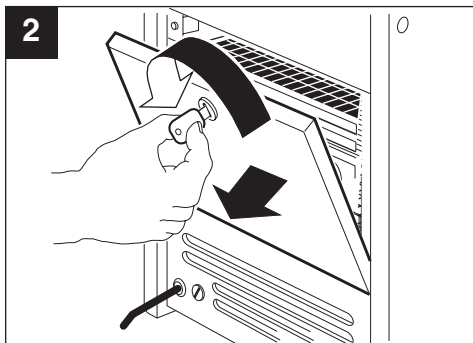
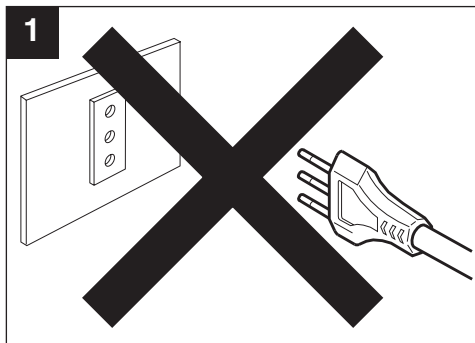

FUNZIONAMENTO

OPERATION
FONCTIONNEMENT
BETRIEB
FUNCIONAMIENTO

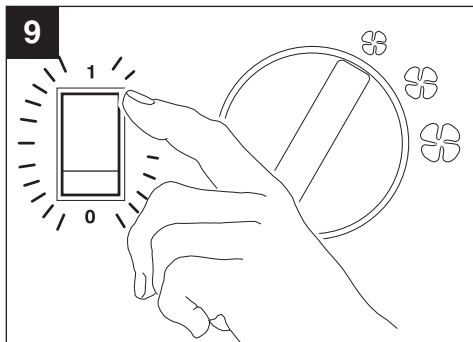
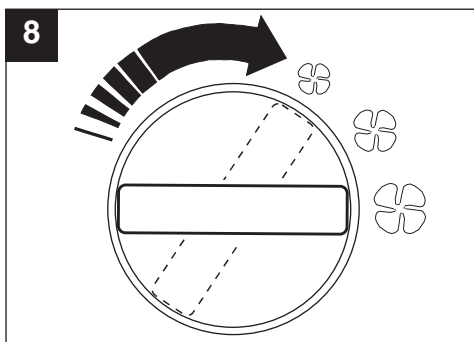
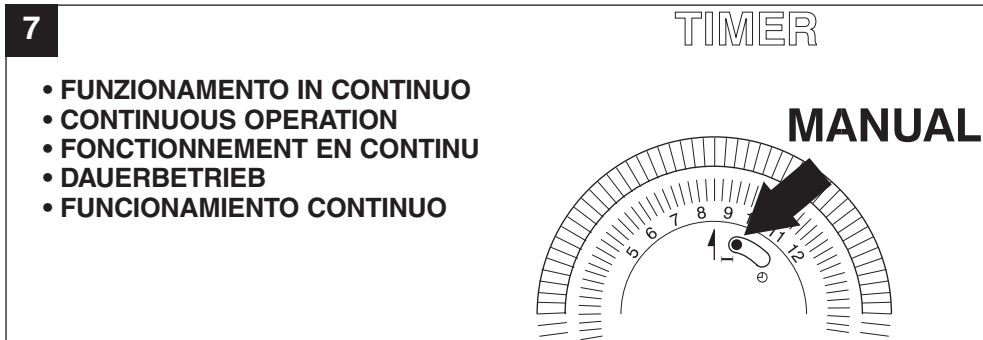
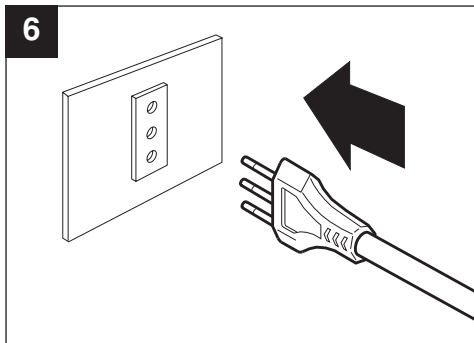

10

SATURATED
FILTER

IONIZER

1

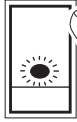

OFF

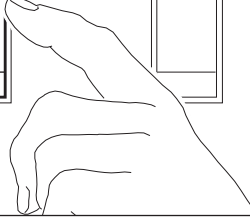

11

TIMER

MANUAL

- FUNZIONAMENTO PROGRAMMATO
- PROGRAMED OPERATION
- FONCTIONNEMENT PROGRAMME
- PROGRAMMIERTER BETRIEB
- FUNCIONAMIENTO PROGRAMADO

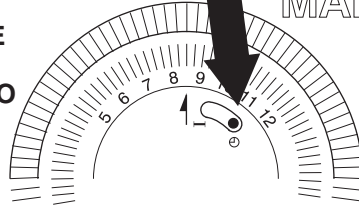

12

TIMER

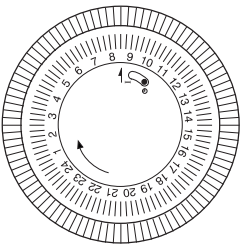

= 24 h

13

↑ = 15'

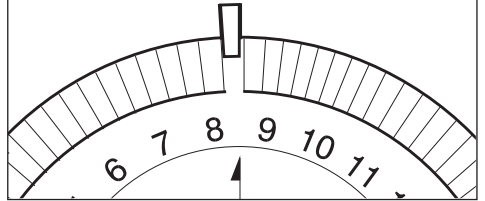

14

08:00 → 09:00

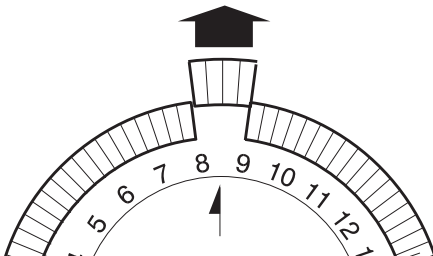

15

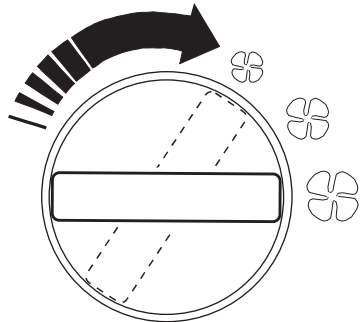

16

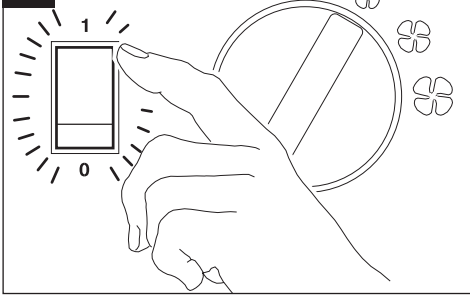

17

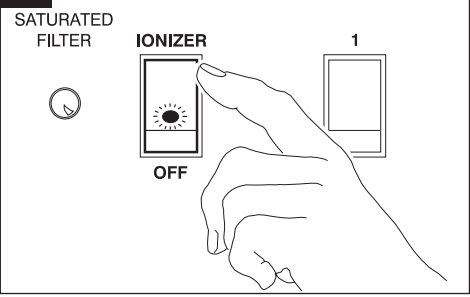

PULIZIA DEI FILTRI

CLEANING THE FILTERS
NETTOYAGE DES FILTERS
REINIGUNG DER FILTER
CÓMO LIMPIAR LOS FILTROS

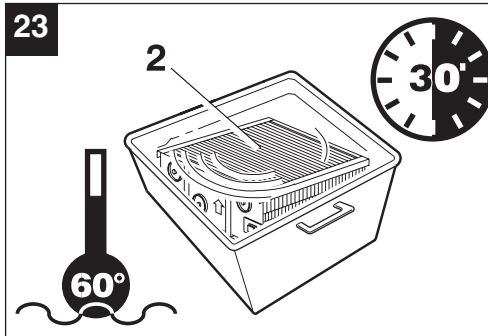
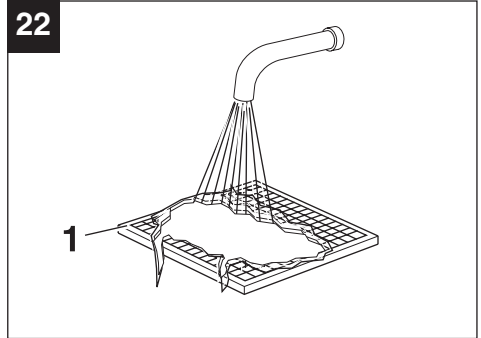
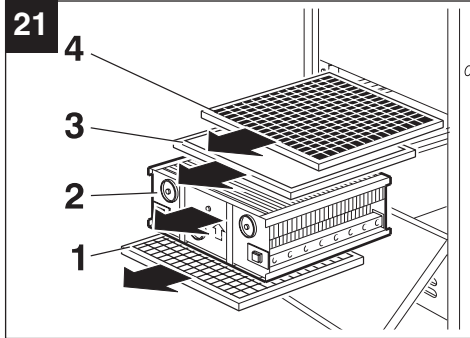
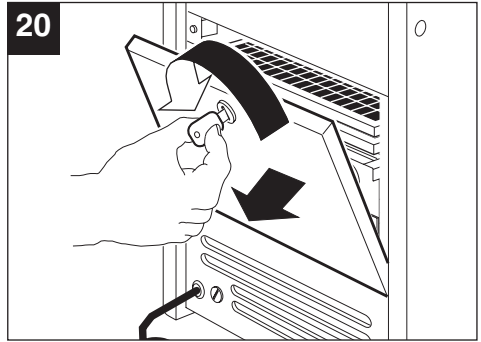
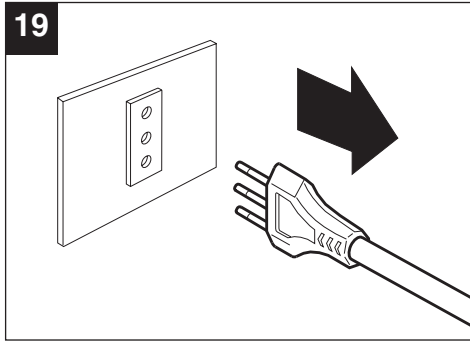
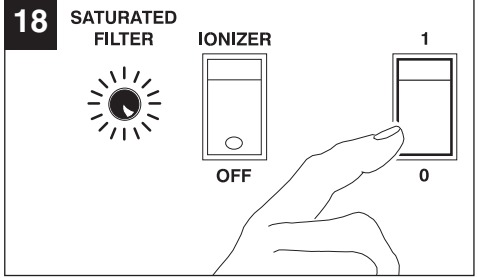

- Il filtro elettrostatico può essere agevolmente lavato nella lavastoviglie. Non utilizzare programmi di lavaggio nei quali la temperatura superi i 60°C.
- The electrostatic filter can be easily washed in the dish washer. Don't use washing programmes with a temperature above 60°C.
- Le filtre électrostatique peut facilement être lavé en lave-vaisselle. Ne pas utiliser de programmes de lavage dans lesquels la température dépasse 60°C.
- Der elektrostatische Filter kann einfach in der Spülmaschine gewaschen werden. Keine Spülprogramme mit Temperatur über 60°C verwenden.
- El filtro electroestático se puede lavar en el lavavajillas. No utilizar programas de lavado a más de 60 °C de temperatura.

24

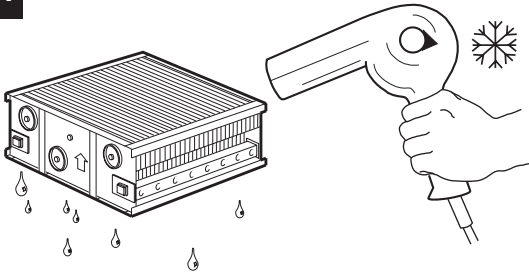

- Attenzione: il filtro prima di essere reinserito nel prodotto deve essere ben asciutto.
- Attention: before reinserting the product, thoroughly dry it.
- Attention: le filtre, avant d'être replacé dans l'appareil, doit être bien sec.
- Achtung: vor dem Einbau muss der Filter trocken sein.
- Atención: secar el filtro antes de montarlo en el producto.

25

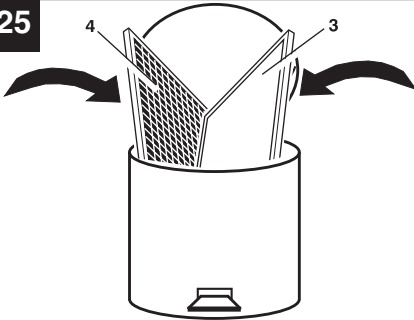

- Sostituzione ogni 6-12 mesi secondo l'uso
- Substitution every 6-12 month depending on usage
- Substitution tous les 6-12 mois selon l'emploi
- Je nach Gebrauch alle 6-12 Monate ersetzen
- Sustituirlos cada 6 ó 12 meses según el uso

26

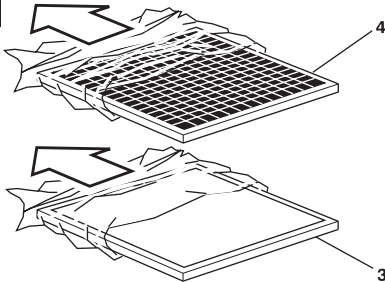

27

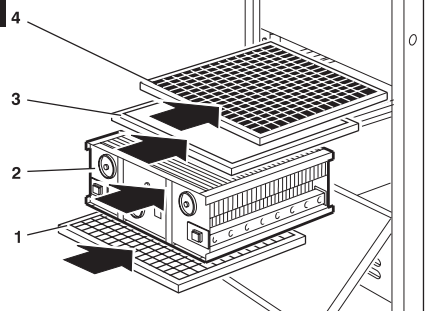

28

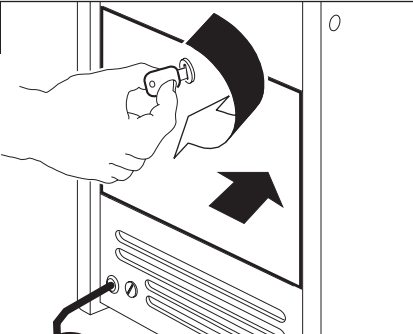

RICAMBI

I ricambi possono essere acquistati presso i rivenditori Vortice e i Centri Assistenza Tecnica autorizzati Vortice.

Filtri in fibra in poliestere ai carboni attivi (confezione da 2 filtri) Cod.22008.

Filtro carbococco granulare (confezione da 1 filtro) Cod.22018.

SPARE PARTS

Spare Parts are available* from: Euro-Controls UK Limited - 54 Monument Business Park - Chalgrove - Oxford- OX44 7RW - Tel:01865 400526

Active carbon polyester fibre filters (2 filter packs) - code 22008.

Granular carbon-coconut filter (1 filter pack) - code 22018.

*(or an authorized Vortice dealer if you are outside the UK-Ireland territory)

PIÈCES DE RECHANGE

Les filtres sont disponibles auprès de nos distributeurs ainsi qu'auprès de notre Service après-vente agréé.

Filtres en fibre polyester aux charbons actifs (emballage de 2 filtres) Code 22008.

Filtre aux charbons actifs en grains (emballage de 1 filtre) Code 22018.

ERSATZTEILE

Zubehör kann über Vortice-Vertagshändler erworben werden.

Filter aus Polyesterfaser mit Aktivkohle (Packung zu 2 Filtern) Code Nr.22008.

Filter mit Aktivkohle-Kokos-Granulat (Packung mit 1 Filter) Code Nr.22018.

RECAMBIOS

Comprar los recambios al proveedor autorizado de Vortice.

Filtros de fibra de poliéster con carbón activo (envase de 2 filtros) - Cód.22008.

Filtro de carbón activo de coco granulare (envase de 1 filtro) - Cód.22018.

EN Important information concerning the environmentally compatible disposal of the appliance**FR** Information importante pour l'élimination compatible avec l'environnement**DE** Wichtige Information für den Benutzer zur umweltfreundlichen Entsorgung des Gerätes**ES** Información importante sobre eliminación respetuosa con el medio ambiente**IT**

IN ALCUNI PAESI DELL'UNIONE EUROPEA QUESTO PRODOTTO NON RICADE NEL CAMPO DI APPLICAZIONE DELLA LEGGE NAZIONALE DI RECEPIMENTO DELLA DIRETTIVA RAEE E QUINDI NON È IN ESSI VIGENTE ALCUN OBBLIGO DI RACCOLTA DIFFERENZIATA A FINE VITA.

**Attenzione**

Questo prodotto è conforme alla Direttiva EU 2012/19/EC.

Il simbolo del cestino barrato riportato sull'apparecchio indica che il prodotto, alla fine della propria vita utile, dovendo essere trattato separatamente dai rifiuti domestici, deve essere conferito in un centro di raccolta differenziata per apparecchiature elettriche ed elettroniche oppure riconsegnato al rivenditore al momento dell'acquisto di una nuova apparecchiatura equivalente.

L'utente è responsabile del conferimento dell'apparecchio a fine vita alle appropriate strutture di raccolta, pena le sanzioni previste dalla vigente legislazione sui rifiuti.

L'adeguata raccolta differenziata per l'avvio successivo dell'apparecchio smesso al riciclaggio, al trattamento e allo smaltimento ambientalmente compatibile contribuisce ad evitare possibili effetti negativi sull'ambiente e sulla salute e favorisce il riciclo dei materiali di cui è composto il prodotto.

Per informazioni più dettagliate inerenti i sistemi di raccolta disponibili, rivolgersi al servizio locale di smaltimento rifiuti, o al negozio in cui è stato effettuato l'acquisto.

I produttori e gli importatori ottemperano alla loro responsabilità per il riciclaggio, il trattamento e lo smaltimento ambientalmente compatibile sia direttamente sia partecipando ad un sistema collettivo.

EN

IN CERTAIN EUROPEAN UNION COUNTRIES THIS PRODUCT DOES NOT FALL WITHIN THE REQUIREMENTS OF THE NATIONAL LAWS IMPLEMENTING THE WEEE DIRECTIVE, AND IN THESE COUNTRIES THE PRODUCT IS NOT SUBJECT TO SEPARATE DISPOSAL OPERATIONS AT THE END OF ITS WORKING LIFE.

**Important**

This product conforms to EU Directive 2012/19/EC.

This appliance bears the symbol of the barred waste bin. This indicates that, at the end of its useful life, it must not be disposed of as domestic waste, but must be taken to a collection centre for waste electrical and electronic equipment, or returned to a retailer on purchase of a replacement.

It is the user's responsibility to dispose of this appliance through the appropriate channels at the end of its useful life. Failure to do so may incur the penalties established by laws governing waste disposal.

Proper differential collection, and the subsequent recycling, processing and environmentally compatible disposal of waste equipment avoids unnecessary damage to the environment and possible related health risks, and also promotes recycling of the materials used in the appliance.

For further information on waste collection and disposal, contact your local waste disposal service, or the shop from which you purchased the appliance.

Manufacturers and importers fulfil their responsibilities for recycling, processing and environmentally compatible disposal either directly or by participating in collective systems.

DANS CERTAINS PAYS DE L'UNION EUROPÉENNE, CE PRODUIT NE FAIT PAS PARTIE DU DOMAINE D'APPLICATION DE LA LOI NATIONALE D'ASSIMILATION DE LA DIRECTIVE DEEE ET PAR CONSÉQUENT, IL N'Y EXISTE AUCUNE OBLIGATION DE COLLECTE DIFFÉRENCIÉE À LA FIN DE SA DURÉE DE VIE.



Attention

Ce produit est conforme à la directive EU 2012/19/EC.

Le symbole représentant une poubelle barrée présent sur l'appareil indique qu'à la fin de son cycle de vie, il devra être traité séparément des déchets domestiques. Il devra donc être confié à un centre de collecte sélective pour appareils électriques et électroniques ou rapporté au revendeur lors de l'achat d'un nouvel appareil.

L'utilisateur est responsable de la remise de l'appareil usagé aux structures de collecte compétentes sous peine des sanctions prévues par la législation sur l'élimination des déchets.

La collecte sélective réalisée avant le recyclage, le traitement et l'élimination compatible avec l'environnement de l'appareil usagé contribue à éviter les nuisances pour l'environnement et pour la santé et favorise le recyclage des matériaux qui composent le produit.

Pour de plus amples informations concernant les systèmes de collecte existants, adressez-vous au service local d'élimination des déchets ou au magasin qui vous a vendu l'appareil.

Les fabricants et les importateurs optent à leur responsabilité en matière de recyclage, de traitement et d'élimination des déchets compatible avec l'environnement directement ou par l'intermédiaire d'un système collectif.

IN EINIGEN EU-LÄNDERN GELTEN FÜR DIESES PRODUKT NICHT DIE VORGABEN DER EUROPÄISCHEN RICHTLINIE ÜBER ELEKTRO- UND ELEKTRONIK-ALTGERÄTE (WEEE-RICHTLINIE) UND DEMNACH BESTEHT IN DIESEN LÄNDERN AUCH KEINE PFLICHT FÜR DIE MÜLLTRENNUNG BEI DER ENTSORGUNG DES GERÄTES.



Achtung

Dieses Gerät entspricht der EG-Richtlinie 2012/19/EG.

Das Symbol mit der durchgestrichenen Abfalltonne am Gerät bedeutet, dass das Gerät nach seiner Aussonderung nicht im Haushaltsmüll entsorgt werden darf, sondern an einer Sammelstelle für Elektro- und Elektronikgeräte oder beim Kauf eines gleichwertigen Neugerätes beim Händler abzugeben ist.

Der Benutzer hat Sorge zu tragen, dass das Gerät nach seiner Aussonderung an einer geeigneten Sammelstelle abgegeben wird. Ein Nichtbeachten dieser Vorschrift ist gemäß der geltenden Abfallordnung strafbar.

Das geeignete Sortieren von Abfall und nachfolgende Recyceln des aussortierten Gerätes zur umweltverträglichen Entsorgung trägt zum Schutz von Umwelt und Gesundheit bei und dient der Wiederverwendung der recyclingfähigen Materialien, aus denen das Gerät besteht.

Für detailliertere Informationen bezüglich der verfügbaren Sammelsysteme wenden Sie sich an Ihre örtliche Behörde oder an den Händler, bei dem Sie das Gerät gekauft haben. Die Hersteller und Importeure kommen ihrer Verpflichtung zum umweltfreundlichen Recycling, Verarbeiten und Entsorgen sowohl direkt als auch durch Teilnahme an einem Kollektivsystem nach.

EN ALGUNOS PAÍSES DE LA UNIÓN EUROPEA ESTE PRODUCTO NO ESTÁ INCLUIDO EN EL ÁMBITO DE APLICACIÓN DE LA LEY NACIONAL QUE TRASPONE LA DIRECTIVA RAEE Y, POR LO TANTO, NO EXISTE OBLIGACIÓN ALGUNA DE RECOGIDA SELECTIVA AL FINALIZAR SU VIDA ÚTIL.



Atención

Este producto cumple los requisitos de la Directiva EU 2012/19/EC.

El símbolo del contenedor de basura tachado, que hay sobre el aparato, indica que no puede ser eliminado con los desechos domésticos al finalizar su vida útil. Se ha de llevar a un punto de recogida selectiva para aparatos eléctricos o electrónicos o entregar al proveedor durante la compra de un aparato equivalente.

El usuario deberá llevar el aparato a un punto de recogida selectiva para su eliminación, de lo contrario se aplicarán las sanciones previstas por las normas sobre eliminación de desechos.

La recogida selectiva para la reutilización, tratamiento y eliminación respetuosa con el medio ambiente del aparato ayuda a evitar los efectos sobre el medio ambiente y la salud y favorece el reciclaje de los materiales que componen el producto.

Para más información sobre los sistemas de eliminación disponibles, contactar con el servicio local de eliminación de desechos o con la tienda que vendió el aparato.

Los fabricantes y los importadores cumplen con su responsabilidad de recuperación, tratamiento y eliminación respetuosa con el medio ambiente directamente o participando a un sistema colectivo.

Note



Vortice Elettrosociali S.p.A. si riserva il diritto di apportare tutte le varianti migliorative ai prodotti in corso di vendita.
Vortice Elettrosociali S.p.A. reserves the right to make improvements to products at any time and without prior notice.
La société Vortice Elettrosociali S.p.A. se réserve le droit d'apporter toutes les variations afin d'améliorer ses produits en cours de commercialisation.
Die Firma Vortice Elettrosociali S.p.A. behält sich vor, alle eventuellen Verbesserungsänderungen an den Produkten des Verkaufsangebots vorzunehmen.
Vortice Elettrosociali S.p.A. se reserva el derecho de incorporar todas las mejoras necesarias a los productos en fase de venta.
Vortice Elettrosociali S.p.A. 股份有限公司 保留在产品销售期间进行产品改良的权利。

VORTICE ELETTROSOCIALI S.p.A.
Strada Cerca, 2 - frazione di Zoate
20067 TRIBIANO (MI)
Tel. +39 02-90.69.91
ITALIA
vortice-italy.it
postvendita@vortice-italy.com

VORTICE LIMITED
Beeches House - Eastern Avenue
Burton on Trent
DE13 0BB
Tel. +44 1283-492949
UNITED KINGDOM
vortice.ltd.uk
sales@vortice.ltd.uk

VORTICE LATAM S.A.
3er Piso, Oficina 9-B, Edificio
Meridiano
Guachipelín, Escazú, San José
PO Box 10-1251
Tel +506 2201 6242;
COSTA RICA
vortice-latam.com
info@vortice-latam.com

VORTICE VENTILATION SYSTEM (CHANGZHOU) CO., LTD
Building 19, No.388 West Huanghe Road, Xinbei District,
Changzhou, Jiangsu Province CAP:213000
CHINA
vortice-china.com
vortice@vortice-china.com
